

МИНИСТЕРСТВО ОБРАЗОВАНИЯ ОМСКОЙ ОБЛАСТИ  
бюджетное профессиональное образовательное  
учреждение  
Омской области  
«ОМСКИЙ АВТОТРАНСПОРТНЫЙ  
КОЛЛЕДЖ»

ОБРАЗОВАТЕЛЬНАЯ ПРОГРАММА СРЕДНЕГО  
ПРОФЕССИОНАЛЬНОГО ОБРАЗОВАНИЯ

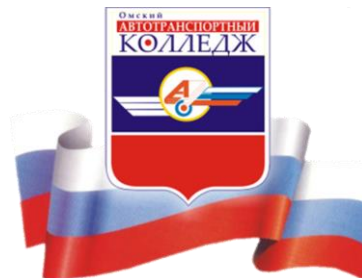

**ОПИСАНИЕ  
ПРОГРАММЫ**

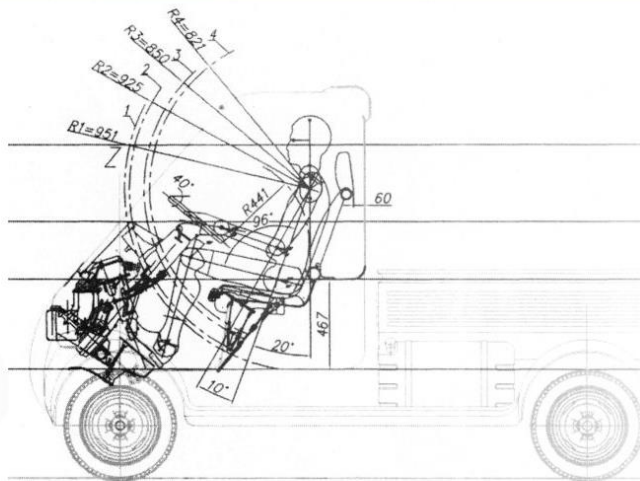

г. Омск, 2015

## **1. Общие положения.**

### *1.1. Нормативно-правовые основы разработки образовательной программы*

Нормативную основу разработки ППССЗ по специальности 38.02.01. Экономика и бухгалтерский учёт (по отраслям) составляют:

- Федеральный закон Российской Федерации от 29 декабря 2012 г. № 273-ФЗ «Об образовании в Российской Федерации»;
- Федеральный государственный образовательный стандарт среднего профессионального образования по специальности 38.02.01. Экономика и бухгалтерский учёт (по отраслям), утвержденный приказом Министерства образования и науки Российской Федерации от 28 июля 2014 г. № 832.;
- Положение о практике обучающихся, осваивающих образовательные программы среднего профессионального образования, утвержденное приказом Министерства образования и науки Российской Федерации от 18 апреля 2013 г. N 291 г.;
- Порядок организации и осуществления образовательной деятельности по образовательным программам среднего профессионального образования, утвержденный приказом Министерства образования и науки РФ от 14 июня 2013 г. № 464;
- Приказ Министерства образования и науки Российской Федерации от 15 декабря 2014 года N 1580 «О внесении изменений в Порядок организации и осуществления образовательной деятельности по образовательным программам среднего профессионального образования, утвержденный приказом Министерства образования и науки Российской Федерации от 14 июня 2013 года N 464»;
- Порядок проведения государственной итоговой аттестации по программам среднего профессионального образования, утвержденный приказом Министерства образования и науки Российской Федерации от 16 августа 2013 г. № 968.

### *1.2. Нормативный срок освоения программы*

Нормативный срок освоения программы подготовки специалистов среднего звена базовой подготовки на базе среднего общего образования при заочной форме получения образования составляет 2 года 10 месяцев

Присваиваемая квалификация – Бухгалтер

## **2. Характеристика профессиональной деятельности выпускников и требования к результатам освоения образовательной программы**

### *2.1. Область и объекты профессиональной деятельности*

#### **Область профессиональной деятельности выпускников:**

- учет имущества и обязательств организации;
- проведение и оформление хозяйственных операций;
- обработка бухгалтерской информации;
- проведение расчетов с бюджетом и внебюджетными фондами;
- формирование бухгалтерской отчетности;
- налоговый учет;
- налоговое планирование.

#### **Объектами профессиональной деятельности выпускников являются:**

- имущество и обязательства организации;
- хозяйственные операции;
- финансово-хозяйственная информация;
- налоговая информация;
- бухгалтерская отчетность;
- первичные трудовые коллективы

### *2.2. Виды профессиональной деятельности*

На основании с ФГОС СПО по специальности 38.02.01. Экономика и бухгалтерский учёт (по отраслям), с учетом требований профессионального стандарта Бухгалтер, особенностей регионального рынка труда и интересов работодателей настоящей образовательной программой предусмотрена подготовка Бухгалтера к следующим видам деятельности:

1. Документирование хозяйственных операций и ведение бухгалтерского учета имущества организации.
2. Ведение бухгалтерского учета источников формирования имущества, выполнение работ по инвентаризации имущества и финансовых обязательств организации.
3. Проведение расчетов с бюджетом и внебюджетными фондами.
4. Составление и использование бухгалтерской отчетности.

5. Выполнение работ по профессии 23369 Кассир

### **3. Требования к результатам освоения программы подготовки специалистов среднего звена**

*3.1. Бухгалтер должен обладать общими компетенциями, включающими в себя способность:*

ОК 1. Понимать сущность и социальную значимость своей будущей профессии, проявлять к ней устойчивый интерес.

ОК 2. Организовывать собственную деятельность, выбирать типовые методы и способы выполнения профессиональных задач, оценивать их эффективность и качество.

ОК 3. Принимать решения в стандартных и нестандартных ситуациях и нести за них ответственность.

ОК 4. Осуществлять поиск и использование информации, необходимой для эффективного выполнения профессиональных задач, профессионального и личностного развития.

ОК 5. Владеть информационной культурой, анализировать и оценивать информацию с использованием информационно-коммуникационных технологий.

ОК 6. Работать в коллективе и команде, эффективно общаться с коллегами, руководством, потребителями.

ОК 7. Брать на себя ответственность за работу членов команды (подчиненных), результат выполнения заданий.

ОК 8. Самостоятельно определять задачи профессионального и личностного развития, заниматься самообразованием, осознанно планировать повышение квалификации.

ОК 9. Ориентироваться в условиях частой смены технологий в профессиональной деятельности.

*3.2. Бухгалтер должен обладать профессиональными компетенциями, соответствующими видам деятельности:*

**ВПД 1. Документирование хозяйственных операций и ведение бухгалтерского учета имущества организации.**

ПК 1.1. Обрабатывать первичные бухгалтерские документы.

ПК 1.2. Разрабатывать и согласовывать с руководством организации рабочий план счетов бухгалтерского учета организации.

ПК 1.3. Проводить учет денежных средств, оформлять денежные и кассовые документы.

ПК 1.4. Формировать бухгалтерские проводки по учету имущества организации на основе рабочего плана счетов бухгалтерского учета.

**ВПД 2. Ведение бухгалтерского учета источников формирования имущества, выполнение работ по инвентаризации имущества и финансовых обязательств организации.**

ПК 2.1. Формировать бухгалтерские проводки по учету источников имущества организации на основе рабочего плана счетов бухгалтерского учета.

ПК 2.2. Выполнять поручения руководства в составе комиссии по инвентаризации имущества в местах его хранения.

ПК 2.2. Проводить подготовку к инвентаризации и проверку действительного соответствия фактических данных инвентаризации данным учета.

ПК 2.3. Отражать в бухгалтерских проводках зачет и списание недостачи ценностей (регулировать инвентаризационные разницы) по результатам инвентаризации.

ПК 2.4. Проводить процедуры инвентаризации финансовых обязательств организации.

**ВПД 3. Проведение расчетов с бюджетом и внебюджетными фондами.**

ПК 3.1. Формировать бухгалтерские проводки по начислению и перечислению налогов и сборов в бюджеты различных уровней.

ПК 3.2. Оформлять платежные документы для перечисления налогов и сборов в бюджет, контролировать их прохождение по расчетно-кассовым банковским операциям.

ПК 3.3. Формировать бухгалтерские проводки по начислению и перечислению страховых взносов во внебюджетные фонды.

ПК 3.4. Оформлять платежные документы на перечисление страховых взносов во внебюджетные фонды, контролировать их прохождение по расчетно-кассовым банковским операциям.

**ВПД 4. Составление и использование бухгалтерской отчетности.**

ПК 4.1. Отражать нарастающим итогом на счетах бухгалтерского учета имущественное и финансовое положение организации, определять результаты хозяйственной деятельности за отчетный период.

ПК 4.2. Составлять формы бухгалтерской отчетности в установленные законодательством сроки.

ПК 4.3. Составлять налоговые декларации по налогам и сборам в бюджет, налоговые декларации по Единому социальному налогу (далее - ЕСН) и формы статистической отчетности в установленные законодательством сроки.

ПК 4.4. Проводить контроль и анализ информации об имуществе и финансовом положении организации, ее платежеспособности и доходности.

#### **ВПД 5. Выполнение работ по профессии 23369 Кассир**

ПК 5.1. Осуществлять операции с денежными средствами и ценными бумагами, оформлять соответствующими документами.

ПК 5.2. Вести на основе приходных и расходных документов кассовую книгу.

ПК 5.3. Передавать денежные средства инкассаторам и составлять кассовую отчетность.

### **4. Структура программы подготовки специалистов среднего звена по специальности 38.02.01. Экономика и бухгалтерский учёт (по отраслям)**

ППССЗ предусматривает изучение следующих учебных циклов и соответствующих им дисциплин и модулей:

#### *Общий гуманитарный и социально-экономический цикл*

ОГСЭ.01. Основы философии

ОГСЭ.02. История

ОГСЭ.03. Иностранный язык

ОГСЭ.04. Физическая культура

ОГСЭ.05. Адаптация на рынке труда и профессиональная карьера

#### *Математический и общий естественнонаучный цикл*

ЕН.01. Математика

ЕН.02. Информационные технологии в профессиональной деятельности

#### *Профессиональный цикл*

ОП.01. Экономика организации

ОП.02. Статистика

ОП.03. Менеджмент

ОП.04. Документационное обеспечение управления

ОП.05. Правовое обеспечение профессиональной деятельности

ОП.06. Финансы, денежное обращение и кредит

ОП.07. Налоги и налогообложение

ОП.08. Основы бухгалтерского учета

ОП.09. Аудит

ОП.10. Безопасность жизнедеятельности

ОП.11. Основы предпринимательства

ОП.12. Подвижной состав автомобильного транспорта

ПМ 01. Документирование хозяйственных операций и ведение бухгалтерского учета имущества организации.

ПМ 02. Ведение бухгалтерского учета источников формирования имущества, выполнение работ по инвентаризации имущества и финансовых обязательств организации.

ПМ 03. Проведение расчетов с бюджетом и внебюджетными фондами.

ПМ 04. Составление и использование бухгалтерской отчетности.

ПМ 05. Выполнение работ по профессии 23369 Кассир

ППССЗ предусмотрено проведение учебной и производственной практики в объеме 360 часов. Объем часов, предусмотренный для каждого вида практики, а также сроки их проведения представлены в таблице 1.

Таблица 1

Сведения о проведении учебной и производственной практик

Индекс	Наименование практик	Курс	Время в неделях	Время в часах
УП.01	Учебная практика	1	1	36
УП.02	Учебная практика	3	1	36
УП.03	Учебная практика	2	1	36
УП.04	Учебная практика	3	1	36
УП.05	Учебная практика	2	1	36
ПП.01	Производственная практика по профилю специальности	1	1	36
ПП.02	Производственная практика по профилю специальности	3	1	36
ПП.03	Производственная практика по профилю специальности	2	1	36
ПП.04	Производственная практика по профилю специальности	3	1	36
ПП.05	Производственная практика по профилю специальности	2	1	36
	ИТОГО			360

Студенты, имеющие к началу практики производственный стаж по профилю специальности и соответствующей рабочей профессии по экономическим специальностям или родственной ей, освобождаются от прохождения практик, предусмотренных при освоении рабочей профессии на основании представленных документов.

Учебная практика реализуется без отрыва от производства по месту работы студента, если трудовая деятельность соответствует профилю подготовки. После окончания практики студент предоставляет выписку из трудовой книжки и характеристику. Для студентов, не имеющих стажа работы

по профилю специальности, учебная практика может проводиться в учебной лаборатории и в специализированных учебных классах колледжа, а также в организациях на основе договоров между организацией и колледжем. При этом после завершения практики студентом предоставляется в колледж - индивидуальный план прохождения практики; отчет, по которому проводится собеседование; характеристика.

Производственная практика по профилю специальности может быть реализована без отрыва от производства по месту работы студента, если трудовая деятельность соответствует профилю подготовки. По окончании практики студент предоставляет выписку из трудовой книжки и характеристику. Для студентов, не имеющих стажа работы по профилю специальности, производственная практика по профилю специальности может проводиться в организациях различных организационно-правовых форм на основе прямых договоров, заключаемых между организацией и колледжем. При этом после завершения практики студентом предоставляется в колледж - индивидуальный план прохождения практики; дневник или отчет, по которому проводится собеседование; характеристика. Итогом практики по профилю специальности является оценка, которая определяется преподавателем практики от колледжа на основании наблюдений за самостоятельной работой практиканта, выполнения индивидуальных заданий и характеристики от организации. Форма отчета разрабатывается и утверждается цикловой методической комиссией.

Учебная практика и производственная практика по профилю специальности проводится преподавателями дисциплин профессионального цикла.

Производственная практика (преддипломная) объемом 144 часа (4 недели) проводится на 3 курсе после завершения теоретического обучения и прохождения всех запланированных видов учебной и производственной (по профилю специальности) практик. Преддипломная практика проводится в организациях различных организационно-правовых форм на основе прямых договоров, заключаемых между организацией и колледжем

В рамках профессионального модуля ПМ.05 предусмотрено освоение рабочей профессии – 23369 Кассир. По результатам освоения модуля, который включает в себя учебную практику и производственную практику (по профилю специальности), студент получает документ (свидетельство) об уровне квалификации. Присвоение квалификации по рабочей профессии кассир проводится с участием работодателей.

## **5. Формирование вариативной части ППССЗ**



Объем вариативной части ППССЗ составляет 648 часов и использован следующим образом:

*на увеличение объёма времени дисциплин общепрофессионального цикла и междисциплинарных курсов ПМ.01, ПМ.02, ПМ04:*

ОП.01 Экономика организации - 36 часов;

ОП.05 Правовое обеспечение профессиональной деятельности - 18 часов;

ОП.07 Налоги и налогообложение - 18 часов;

МДК.01.01. Практические основы бухгалтерского учёта имущества организации - 96 часов;

МДК.02.02. Бухгалтерская технология проведения и оформления инвентаризации - 16 часов;

МДК.04.01. Технология составления бухгалтерской отчётности - 14 часов;

МДК.04.02. Основы анализа бухгалтерской деятельности - 18 часов.

*на введение новых дисциплин и междисциплинарных курсов:*

ОГСЭ.05 Адаптация на рынке труда и профессиональная карьера - 60 часов;

ОП.11 Основы предпринимательства - 88 часов;

ОП.12 Подвижной состав автомобильного транспорта - 48 часа;

МДК.04.03 Ведение бухгалтерского учёта в торговле - 158 часов;

МДК.04.04 Ведение бухгалтерского учёта в бюджетной сфере - 240 часов

## **6. Порядок аттестации обучающихся**

Учебным планом предусмотрено проведение двух лабораторно-экзаменационных сессий продолжительностью 40 календарных дней каждый учебный год.

Установлены следующие формы промежуточной аттестации: зачёт, дифференцированный зачёт и экзамен. При освоении программ профессиональных модулей в последнем семестре изучения формой промежуточной аттестации по модулю является экзамен (квалификационный).

Экзамен (квалификационный) – форма итоговой аттестации по профессиональному модулю, проверка сформированности компетенций и готовности к выполнению вида профессиональной деятельности, определенных в разделе «Требования к результатам освоения ППССЗ» федерального государственного образовательного стандарта. Итогом проверки является однозначное решение: «вид профессиональной деятельности освоен/ не освоен».

Экзамены квалификационные предусмотрены: на 1, 2 и 3 курсах после прохождения учебной практики и практики по профилю специальности и на 2 и 3 курсах после прохождения практики по профилю специальности. Знания и умения выпускников определяются оценками "5 - отлично", "4 - хорошо", "3 - удовлетворительно", "2 - неудовлетворительно" и "зачтено" ("зачет").

Промежуточная аттестация в форме экзамена проводится в день, освобожденный от других форм учебной нагрузки. Промежуточная аттестация в форме зачета или дифференцированного зачета проводится за счет часов, отведенных на освоение соответствующего модуля или дисциплины.

Количество экзаменов в каждом учебном году в процессе промежуточной аттестации студентов СПО по заочной форме получения образования не превышает 8, а количество зачетов и дифференцированных зачетов – 10. Общее количество контрольных работ в году не более 10, по одной дисциплине – не более 2.

#### *Форма проведения государственной аттестации*

Формой итоговой аттестации является подготовка и защита выпускной квалификационной работы в виде дипломной работы.

В соответствии с утвержденным учебным планом ППССЗ по специальности 38.02.01 Экономика и бухгалтерский учёт (по отраслям) отводится:

- на выполнение дипломной работы - 4 недели;
- на защиту дипломной работы - 2 недели.

Тематика дипломных работ и задания разрабатываются преподавателями выпускающей цикловой методической комиссией. Задание на выполнение дипломной работы выдаётся за две недели до начала преддипломной практики. Ход выполнения дипломной работы контролируется руководителем и заведующим отделением согласно утвержденному графику. Защита дипломных работ осуществляется на заседании государственной экзаменационной комиссии.